

TITGEMEYER^{GTO}

YOUR SOLUTION

■ TIOS[®] ER15 Akku-Blindnietwerkzeug



Technik in Perfektion

Made in Germany

TIOS® ER15 Akku-Blindnietwerkzeug

Technik in Perfektion

Mit dem Akku-Blindnietwerkzeug TIOS ER15 werden neue Maßstäbe gesetzt. Es ist universell einsetzbar sowie effizient und bietet bis zu doppelter Setzgeschwindigkeit gegenüber herkömmlichen Akku-Geräten. Konzipiert für den gehobenen industriellen Einsatz vereint dieses Gerät höchste technische Eigenschaften mit Langlebigkeit und Wartungsfreundlichkeit.

- Starker 18V-Lithium-Ionen-Akku für höchste Leistung
- Extrem schnelles Aufladen des Standard-Akkus (< 40 Minuten)
- Extrem hohe Akkustandzeit: > 770 Setzvorgänge / Akkuladung (Testreihe mit Blindniete ST/ST 4,8 mm, 8 kN Bruchlast an der Sollbruchstelle, Akku 1,65 Ah)
- Intelligentes Akkumanagement für höhere Leistung
- Zukunftssichere 18 V-Lithium-Ionen-Akkutechnologie
- Einsatz von handelsüblichen 18V-Makita®-Akkus möglich
- Kompakter, ergonomischer Standard-Akku (TIOS LI01816 (1,65 Ah))
- Erhöhung der Leistung durch optionalen Wechselakku TIOS LI01833 (3,3 Ah)

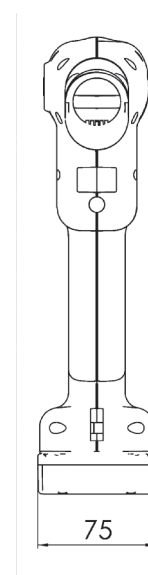
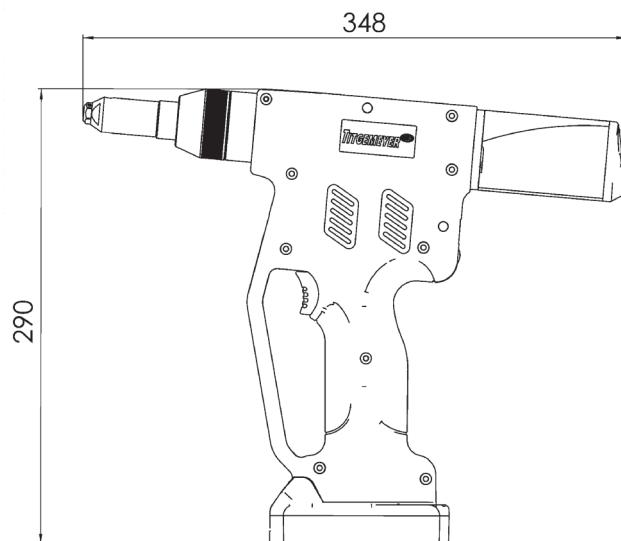

Akku-Blindnietwerkzeug TIOS ER15

1 Akku TIOS LI01816

1 Ladegerät TIOS LI02830 Single Charger

Mundstücke 4,0 – 6,4 mm Standard

Betriebsanleitung

Artikel-Nr. 352 200 000

Akku-Blindnietwerkzeug TIOS ER15

Mundstücke 4,0 – 6,4 mm Standard

Betriebsanleitung

Artikel-Nr. 352 200 001

Leistungsumfang

Blindniettyp	Werkstoff				
	Al/St	Al/Va	Al/Al	St/St	Va/Va
Standard (POP, TIFAS) bis ø 8,0 mm	•	•	•	•	•
TIFAS Multigrip bis ø 6,4 mm	•	•	–	•	•
TIFAS Presslaschen Blindniete bis ø 6,5 mm	–	–	•	•	–
Power-Blindniete bis ø 4,8 mm	•	–	–	•	–
TIFAS Power-Grip Blindniete bis ø 4,8 mm	•	–	–	•	•
TIBULB Blindniete bis ø 6,5 mm	–	–	•	•	•
M-LOK Blindniete bis ø 6,5 mm	–	–	•	•	•
Magna-Bulb Blindniete bis ø 6,5 mm	–	–	–	•	–

Kompakte Modulbauweise



Andrückkontrolle für ein sicheres Fügen ohne Stauchen des Nietes zwischen den Bauteilen



Schnellwechselsystem für Verschleißteile und Restnietdornbehälter



Integrierte LED-Leuchte zur Ausleuchtung der Nietstelle

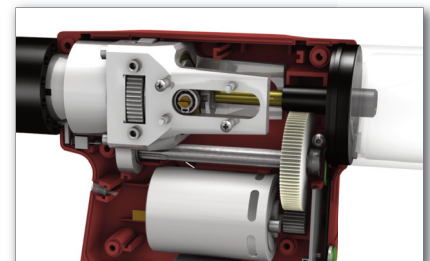

Präzisionsspindel für schnelle Setzvorgänge



Schneller Akku-Wechsel durch Schiebemechanismus

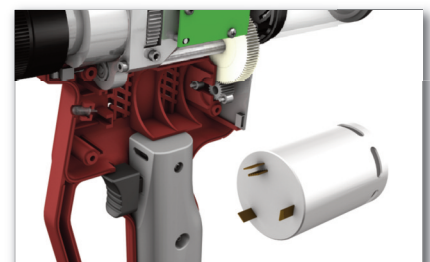

Bürstenloser Hochleistungsmotor – wartungsfrei

TIOS® ER15 Akku-Blindnietwerkzeug

Zubehör

Bezeichnung	Artikel-Nr.
TIOS LI01816 Schiebeakku 1,65 Ah	352 200 900
TIOS LI01833 Schiebeakku 3,3 Ah	352 200 901
TIOS LI02830 Single Charger Ladegerät	352 200 910
TIOS LI02830-4 Multi Charger 4-fach-Ladestation	352 200 911
TIOS LI02830-8 Multi Charger 8-fach-Ladestation	352 200 912
Aufhängung komplett	352 200 921

Sonderausstattung zur Verarbeitung ø 3,0 mm

Bezeichnung	Artikel-Nr.
Mundstück 3,0 mm inkl. Reduzierhülse	352 200 103

Festhaltemundstücke

Bezeichnung	Artikel-Nr.
Festhaltemundstück 3,0 mm	352 200 950
Festhaltemundstück 4,0 mm	352 200 951
Festhaltemundstück 5,0 mm	352 200 952
Festhaltemundstück 6,0 mm	352 200 953
Festhaltemundstück 6,5 mm	352 200 954

Verschleißteile

Bezeichnung	Artikel-Nr.
Klemmbacken	326 583 000
Klemmbackengehäuse	352 200 110
Mundstück 4,0 mm	352 200 104
Mundstück 4,8 / 5,0 mm	352 200 105
Mundstück 6,0 mm	352 200 106
Mundstück 6,5 mm	352 200 107

Sonderausstattung zur Verarbeitung ø 6,5 mm*

Bezeichnung	Artikel-Nr.
Mundstück 6,5 mm „konkav“	431 502 000
Set Klemmbackengehäuse	431 821 870

* z.B. zur Verarbeitung von Hemlock-Blindniete



Gebr. TITGEMEYER GmbH & Co. KG
Hannoversche Straße 97
(Navigation: Hettlicher Masch 2)
49084 Osnabrück, Germany
Postfach 43 20
49033 Osnabrück, Germany
Telefon: +49 (0)5 41/58 22-0
Telefax: +49 (0)5 41/58 22-491
E-Mail: vertrieb-b@titgemeyer.de
www.titgemeyer.de